

Elektrická fritéza řady WF

I. Úvod:

Fritéza řady WF je nový druh elektricky vyhřívaného výrobku vyvinutého a později zdokonaleného naší společností. Fritéza této řady má v sobě zakomponovány stylové prvky mezinárodního moderního návrhu, dobrou kvalitu ocelové konstrukce, luxusu a skvělého vzhledu. Tyto výrobky jsou vybaveny elektrickými komponentami od známých výrobců a jsou proto energeticky úsporné a bezpečné. Mezi moderní prvky konstrukce patří například rotační fritovací hlava, příslušenství, praktičnost a snadné čištění. Součástí výrobku je termostat s rychlou provozní odezvou. Výrobek je skvělým řešením pro hotely, bary a provozovny s občerstvením západního stylu apod..

II. Technická specifikace

Model	Napětí	Příkon (kW)	Objem (litr)	Olejová náplň (litr)	Maximální dávka (masné výrobky (kg)	Rozměry (mm)	Čistá Váha (kg)
WF-061	220V,50HZ	2	6	3.5	1	190x440x270	4.5
WF-062	220V,50HZ	2x2	6x2	3.5x2	1x2	380x440x270	7
WF-081	220V,50HZ	2	8	5	1.2	190x440x320	5.5
WF-081L	220V,50HZ	3	8	5	1.2	230x420x310	5.5
WF-082L	220V,50HZ	3x2	8x2	5x2	1.2x2	480x420x310	8
WF-101	220V,50HZ	3	10	6	1.5	290x440x285	6
WF-102	220V,50HZ	3x2	10x2	6x2	1.5x2	590x440x285	9.5
WF-131	220V,50HZ	5	13	8.5	1.8	290x440x330	6.5
WF-132	220V,50HZ	5x2	13x2	8.5x2	1.8x2	590x440x330	10.5
WF-101V	220V,50HZ	3.2	10	6	1.5	280x460x325	7.5
WF-102V	220V,50HZ	3.2x2	10x2	6x2	1.5x2	570x460x325	11
WF-131V	220V,50HZ	3.2	13	8.5	1.8	310x480x345	8
WF-132V	220V,50HZ	3.2x2	13x2	8.5x2	1.8x2	630x480x345	13
WF-161V	220V,50HZ	5	16	10	2	340x520x365	9
WF-162V	220V,50HZ	5x2	16x2	10x2	2x2	690x520x365	15
WF-171	220V,50HZ	5	17	11	2.1	290x500x330	9
WF-172	220V,50HZ	5x2	17x2	11x2	2.1x2	590x500x330	17
WF-191V	220V,50HZ	5	19	16	2.3	340x540x385	10.5
WF-192V	220V,50HZ	5x2	19x2	16x2	2.3x2	690x540x390	18.5

III. Provozní pokyny

Před uvedením výrobku do provozu se prosím ujistěte, zdali napětí napájecí sítě odpovídá údajům na štítku přístroje a hlavní spínač napájecího okruhu a jištění vyhovují požadavkům na napájení přístroje. Tělo přístroje musí být řádně uzemněno. Ujistěte se, že zemnicí svorka (žluté značení potenciálu země) je pevně připojena na zemnicí systém pomocí vodiče o průřezu alespoň 1,5 mm².

Postup uvedení do provozu

1. Olejovou nádobu naplňte jedlým olejem, přičemž hladina oleje musí odpovídat úrovni mezi ryskami vyznačující nejvyšší a nejnižší hodnotu.
2. Nastavte regulační termostat na hodnotu „0“ a vypněte časový spínač napájení (WF-101/WF-102/WF-131/WF-132).
3. Zapojte šňůru napájení do sítě a rozsvítí se zelený indikátor napájení. Zapněte spínač napájení přístroje a regulátor teploty nastavte na požadovanou hodnotu jeho otáčením ve směru hodinových ručiček. Jakmile se kontakty sepnou, rozsvítí se žlutý indikátor a topné těleso začne hřát. Jakmile teplota oleje dosáhne nastavené hodnoty, termostat vypne napájení, žlutý indikátor zhasne a topné těleso přestane vyhřívat. Jakmile teplota oleje poklesne pod nastavenou hodnotu, automaticky dojde k zapnutí napájecího okruhu, rozsvítí se opět žlutá kontrolka a topné těleso začne znovu hřát. Tento postup se stále opakuje a tím se teplota oleje udržuje na požadované úrovni.
4. Jakmile teplota oleje dosáhne nastavenou hodnotu, můžete začít zpracovávat potraviny. Přitom lze podle potřeby měnit hodnotu nastavené teploty pomocí termostatu. Každý ze čtyř druhů fritéz je vybaven funkcí časovače (WF-101/WF-102/WF-131/WF-132), přičemž vždy můžete otáčením regulátor času zapnout a nastavovat tak dobu vyhřívání podle potřeby. Jakmile nastavený čas uplyne, zazní zvukový signál a napájení se automaticky odpojí. Zároveň zhasne žlutá kontrolka a fritéza přestane hřát.
5. Ochranná funkce při přehřátí. Pokud se za provozu poškodí termostat nebo vůbec nepracuje, dojde k rychlému nárůstu teploty oleje po dosažení hodnoty 240 °C a pak automaticky zapůsobí omezovač teploty umístěný na zadní části řídicí jednotky a odpojí napájení. Fritéza přestane pracovat. Zároveň vyskočí bezpečnostní černá lepená lišta, aby se zabránilo vzniku rizika nebezpečí z překročení teploty. V takovém případě se ujistěte, že je přístroj odpojen ze zásuvky napájecí sítě a požádejte odborný servis o opravu nebo prohlídku přístroje. Vnější černý kryt může zůstat otevřený dokud nejsou veškeré závady vyřešeny. Pak lze stisknout černou bezpečnostní lištu a zatlačit ji zpět do původní polohy. Tím se opět spojí přerušovaný okruh napájení.
6. Součástí příslušenství fritézy je speciální fritovací koš s pevným háčkem. Při fritování potravin je vložte do fritovacího koše a ponořte vše do oleje. Při práci s košem používejte háček pro zavěšení koše za okraj řídicí jednotky, aby odkapal přebytečný olej.
7. Víko olejové nádoby je konstruováno tak, aby udrželo nádobu čistou a teplou. Při zakrývání nádoby věnujte pozornost udržení víka bez vody na jeho povrchu.
8. Po ukončení fritování otočte skříňkou elektrického ovládání opačným směrem o 90° C až se skříňka sama zajistí ve svislé poloze, takže lze provést výměnu oleje i při zahřátém topném tělese a vyjmout koš.
9. Fritéza je vybavena bezpečnostním spínačem. Jakmile zdvihnete skříňku elektrického ovládání, vyhřívací těleso automaticky vyjede z olejové lázně. Přitom ihned zapůsobí bezpečnostní spínač a tím dojde k přerušení napájení přístroje. Tím se předejde vzniku nebezpečné události v důsledku chyby při provozu přístroje.
10. Pokud je přístroj vybaven vypouštěcím ventilem oleje, můžete ventil otočit v průčelí fritézy nebo přímo vyjmout olejovou nádobu z fritézy, což může být vhodné pro vylití olejové náplně z nádoby. (Olej prosím vypouštějte až když vychladne na pokojovou teplotu).
11. Jakmile dokončíte fritování, měli byste nastavit regulátor teploty do krajní nulové polohy jeho otočením proti směru hodinových ručiček. V ten okamžik by mělo být napájení bezpečně vypnuto.

IV. Údržba a péče:

Po každém použití by se měl přístroj ihned očistit vlhkým hadrem, v případě potřeby jej očistíte neutrálním octovým roztokem. **V každém případě je zakázáno oplachovat vodou skříňku elektrického ovládání.**

V. Poznámky:

Je zakázáno odkládat zápalné a třaskavé látky do blízkosti přístroje. Ten udržujte v prostředí s dostatečným ventilačním systémem. Kromě toho je zakázáno zapínat ohřev topného tělesa pro jeho vysušení, aby se nezkracovala jeho životnost. Za provozu fritézy se k ní nepřibližujte pokud nejste oprávněnou obsluhou a nedovolte dětem dotýkat se olejové nádržky ani ventilu na vypouštění oleje. Pokud přístroj delší dobu nepoužíváte, musíte vždy odpojit napájecí šňůru ze zásuvky nebo vypnout síťový vypínač, aby nedošlo ke vzniku nebezpečné události. Jakékoli opravy a údržba přístroje smí být prováděny pouze po odpojení přístroje od napájecí sítě. Pokud se vyskytne na fritéze nějaká závada, nerozebírejte přístroj sami, ale odešlete jej do servisního střediska naší společnosti nebo svému dodavateli pro provedení opravy.

Upozornění:

- I. Používání staršího oleje vede ke snížení jeho bodu vznícení čímž může také snadno dojít k jeho přepálení. Pokud je hladina oleje níže než spodní limit, může také snadno dojít k jeho vznícení. Fritování příliš mokrých potravin a nebo jejich přepalování může způsobit nepředvídatelné potíže.**
- II. Slabí lidé nebo lidé s pomalou reakcí, mentálně postižení a děti nesmí přístroj provozovat bez dohledu osoby odpovědné za jejich bezpečnost.**

Dodací list pro každou zásilku

Název	Elektrická Fritéza	Fritovací koš	Víko	Uživatelský Manuál	Osvědčení o kontrole
WF-061	1	1	1	1	1
WF-062	1	2	2	1	1
WF-081	1	1	1	1	1
WF-081L	1	1	1	1	1
WF-082L	1	2	2	1	1
WF-101	1	1	1	1	1
WF-102	1	2	2	1	1
WF-131	1	1	1	1	1
WF-132	1	2	2	1	1
WF-101V	1	1	1	1	1
WF-102V	1	2	2	1	1
WF-131V	1	1	1	1	1
WF-132V	1	2	2	1	1
WF-161V	1	1	1	1	1
WF-162V	1	2	2	1	1
WF-171	1	1	1	1	1
WF-172	1	2	2	1	1
WF-191V	1	1	1	1	1
WF-192V	1	2	2	1	1

Nákres přístroje

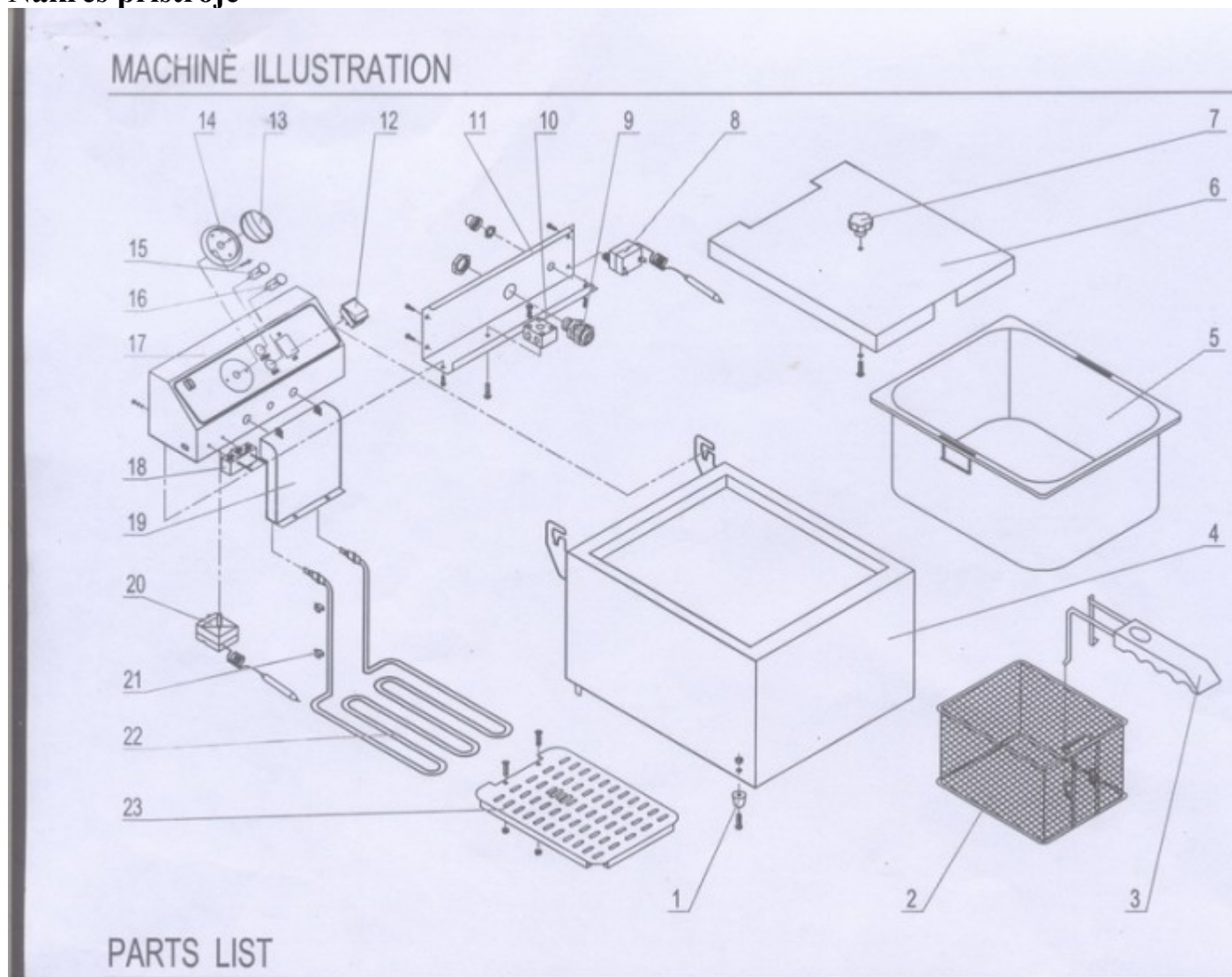

Seznam součástí

Poř. Č.	Označení součásti	Název	Počet
1		Podstavec	4
2	WF-061-2	Koš	1
3		Rukojeť koše	1
4	WF-061-3	Tělo fritézy	1
5		Nádoba	1
6	WF-061-4	Víko	1
7		Knoflík	1
8		Omezovač teploty	1
9		Kabelové pouzdro	1
10		Spojovací těsnění	1
11	WF-061-6	Výkonové relé	1
12		Časový spínač	1

Poř. Č.	Označení součásti	Název	Počet
13		Tlačítko časovače	1
14		Těsnění časovače	1
15		Indikátor napájení	1
16		Indikátor ohřevu	1
17	WF-061-7	Elektrická skříňka	1
18		Bezpečnostní vypínač	1
19	WF-061-8	Měrka oleje	1
20		Regulátor teploty	1
21		Svorka	1
22		Elektrická topná spirála	1
23		Kryt spirály	1

Technické údaje

WF-061, 081, 081L dělený

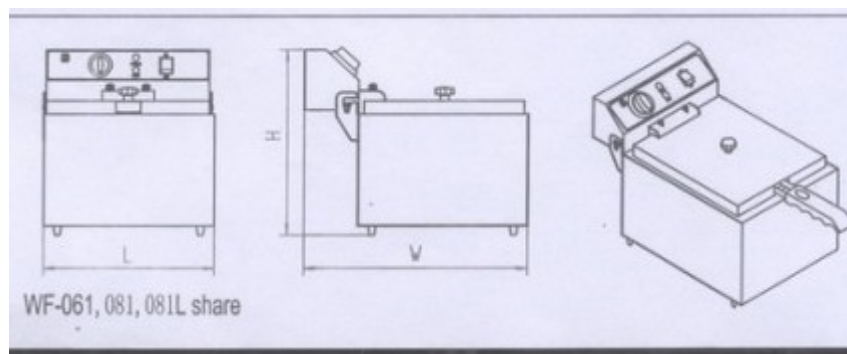

Model	WF-061
Provozní napájení	220 V st, 50 Hz
Příkon	2 kW
Objem (litr)	6
Spotřeba oleje na 1 dávku	4
Rozměry (mm)	190 x 440 x 270
Čistá váha (kg)	4